



Notbremsschalter

Kiepe NBS 550

Beschreibung

Durch das Betätigen des Notbremschalters der Typenreihe Kiepe NBS 550 können die Fahrgäste eine Notbremsung auslösen. Durch Ziehen des Handgriffes erfolgt nach Überwindung eines Druckpunktes die fahrgastseitig nicht mehr manipulierbare Auslösung der Notbremsung. Die Kontakte werden – gleichzeitig mit der Verriegelung – zwangsgeöffnet.

Die Entriegelung kann je nach Variante über Steckschlüssel¹⁾ oder Sicherheitsschlüssel¹⁾ erfolgen. Der gezogene Handgriff wird bei der Entriegelung durch Federkraft zurückgestellt.

Der Griff des Kiepe NBS 550 liegt in einer Mulde. Bei ausreichender Tiefe der Einbauwand (ca. 80 mm) ist der Notbremschalter versenkt einzubauen.

Eine Verplombung ist möglich.

Die Beschriftung ist bei dieser Bauform nur durch separate Beschilderung¹⁾ neben dem Notbremschalter ausführbar.

¹⁾ Nicht im Lieferumfang enthalten

Technische Daten

Typ	Kiepe NBS 550
Bemessungsisolationsspannung	DC 110 V +25/-30%
Umgebungstemperatur	-25° C ... +70° C
Schutzart	IP 00
Entriegelung ¹⁾	Vierkant/Schließzylinder
Kontakte	2 S 2 Ö
Thermischer Dauerstrom	10 A
Bemessungsausschaltvermögen (24 V / 110 V) ²⁾	8 A/0,4 A
Anschluss	Flachstecker 6,3 mm
Gewicht ca.	1,3 kg
Farbe ¹⁾ (Gehäuse/Griff)	NCS 4005 R 80 B (grau) / RAL 0204050 (rot)
Betätigungskraft ca.	80 N (ohne Verplombung)
Betätigungshub ca.	10 mm

¹⁾ Bei Bestellung angeben

²⁾ Induktive Last

Abmessungen

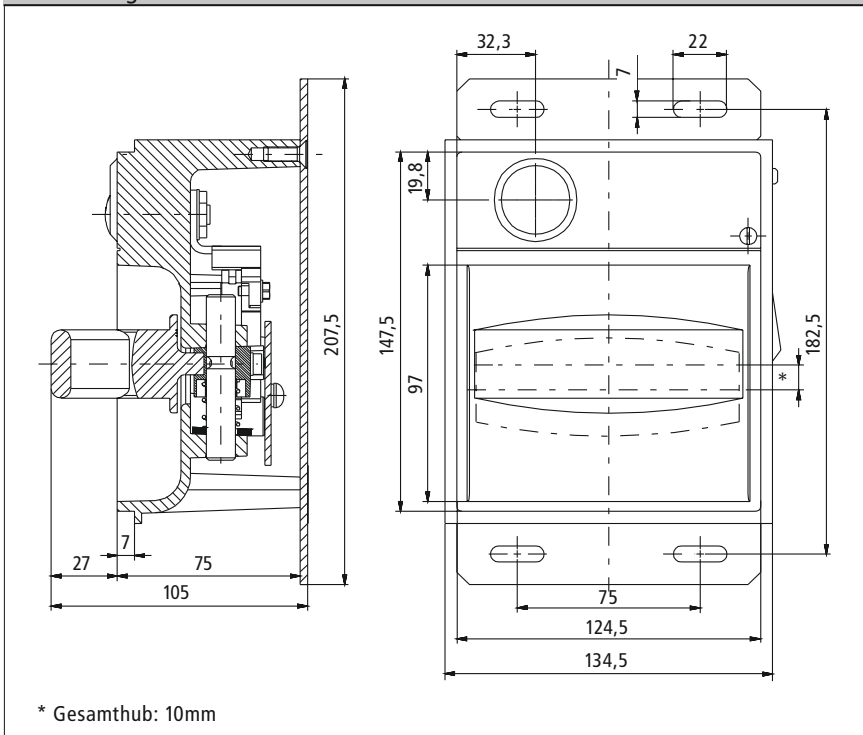

Vossloh Kiepe GmbH
 Kiepe-Platz 1 · D-40599 Düsseldorf
 Telefon: +49(0)211/7497-0
 Telefax: +49(0)211/7497-300
 info@vkd.vossloh.com
 www.vossloh-kiepe.com

Änderungen vorbehalten